

# 团 体 标 准

T/JPMA 018—2022

## 预防接种综合服务管理信息系统 用户管理规范

Management specification for vaccination integrated service management  
information system user



2022 - 12 - 30 发布

2023 - 01 - 06 实施

江苏省预防医学会 发布



# 目 次

前言 .....	II
1 范围 .....	3
2 术语和定义 .....	3
3 用户类型 .....	3
4 用户职责 .....	3
5 管理流程 .....	4
6 安全管理 .....	5
附录 A (资料性) 预防接种综合服务管理信息系统-管理员申请表 (样表) .....	7
附录 B (资料性) 预防接种综合服务管理信息系统-普通用户申请表 (样表) .....	8
参考文献 .....	9



## 前 言

本文件按照GB/T 1.1—2020《标准化工作导则 第1部分：标准化文件的结构和起草规则》的规定起草。

本文件由江苏省疾病预防控制中心提出。

本文件由江苏省预防医学会归口。

本文件起草单位：江苏省疾病预防控制中心、江苏省卫生统计信息中心、南京中卫信软件科技股份有限公司、苏州沈苏自动化技术开发有限公司、苏州市疾病预防控制中心、南京市江北新区公共卫生服务中心、南京市鼓楼区小市社区卫生服务中心。

本文件主要起草人：康国栋、于静、汤奋扬、汪志国、季英凯、陆家发、胡冉、徐佳南、段帮梅、范清、栾琳、刘丽、张磊、梁皓、王路露、陈旭、朱保强、屠晓艳。



# 预防接种综合服务管理信息系统 用户管理规范

## 1 范围

本文件给出了江苏省预防接种综合服务管理信息系统用户的定义，规定了用户的类型、职责、管理流程和安全管理等内容。

本文件适用于各级疾病预防控制机构、接种单位、其他机构或部门开展江苏省预防接种综合服务管理信息系统用户管理工作。

## 2 术语和定义

下列术语和定义适用于本文件。

### 2.1

**预防接种综合服务管理信息系统** vaccination integrated service management information system

将计算机技术和互联网技术综合应用于预防接种服务与管理、数据存储、交换和利用的信息系统（以下简称“系统”）。

### 2.2

**用户** user

管理或使用系统的人员。

### 2.3

**用户账号** user account

用户登录系统所需信息，包括用户名和登录密码。

### 2.4

**岗位权限** position authority

用户在系统中开展业务工作所对应的功能模块。

## 3 用户类型

### 3.1 信息管理员

省级、市级、县级疾病预防控制机构及接种单位应各设立1名信息管理员，是建立用户账号、授权系统岗位权限和履行用户管理的责任人。

### 3.2 审计管理员

省疾病预防控制中心设立审计管理员，是履行系统安全审计的责任人。

### 3.3 普通用户

省级、市级、县级疾病预防控制机构、接种单位、其他机构或部门设立普通用户，是使用系统开展业务工作的责任人。

## 4 用户职责

### 4.1 信息管理员

负责本级普通用户账号及系统岗位权限管理、下一级信息管理员用户账号管理,包括建立用户账号、维护密码、管理有效期、授权和变更普通用户系统岗位权限、停用和恢复用户账号,并提供操作培训和技术指导。省级信息管理员还应负责审计管理员用户账号管理。

## 4.2 审计管理员

负责各级、各类用户操作安全审计,包括浏览用户操作日志、操作类型、操作时间、所属单位和地区等信息,并处理系统安全事件。

## 4.3 普通用户

负责系统岗位权限所对应的业务工作,包括数据采集、记录、审核、统计、分析汇总、信息上报和质量监控等。

# 5 管理流程

## 5.1 用户账号建立

### 5.1.1 信息管理员

信息管理员应填写“预防接种综合服务管理信息系统-管理员申请表”(附录A,以下简称“管理员申请表”),由上一级信息管理员审核后建立其用户账号,省级信息管理员由省疾病预防控制中心指定。

### 5.1.2 审计管理员

审计管理员应填写管理员申请表,由省级信息管理员审核后建立其用户账号。

### 5.1.3 普通用户

普通用户应填写“预防接种综合服务管理信息系统-普通用户申请表”(附录B,以下简称“普通用户申请表”),由本级信息管理员审核后建立其用户账号。

## 5.2 岗位权限授权与变更

### 5.2.1 岗位权限授权

普通用户账号建立后,本级信息管理员授予其系统岗位权限。应在满足业务工作需要的情况下,授予最小的系统岗位权限。接种单位普通用户系统岗位权限授权应经县级信息管理员复核。

### 5.2.2 岗位权限变更

普通用户系统岗位权限变更,应重新填写普通用户申请表,本级信息管理员审核后变更。接种单位普通用户系统岗位权限变更应经县级信息管理员复核。

## 5.3 用户账号停用

### 5.3.1 信息管理员

信息管理员应填写管理员申请表,由上一级信息管理员审核后停用其用户账号。省级信息管理员账号停用由省疾病预防控制中心审核。

### 5.3.2 审计管理员

审计管理员应填写管理员申请表,由省级信息管理员审核后停用其用户账号。

### 5.3.3 普通用户

普通用户应填写普通用户申请表,由本级信息管理员审核后停用其用户账号。

## 5.4 用户账号有效期

连续6个月以上未登录系统的用户账号，所属信息管理员应核实是否停用。离岗、离职人员如未申请账号停用，所属信息管理员应停用其用户账号。

### 5.5 用户账号恢复

停用账号如需恢复使用，用户应重新申请，审核通过后启用。

### 5.6 用户管理体系

各级、各类用户管理体系见图1。



图1 预防接种综合服务管理信息系统用户管理体系图

## 6 安全管理

### 6.1 使用环境

用户应专人、专机访问系统，不得使用公共场所计算机登录系统。

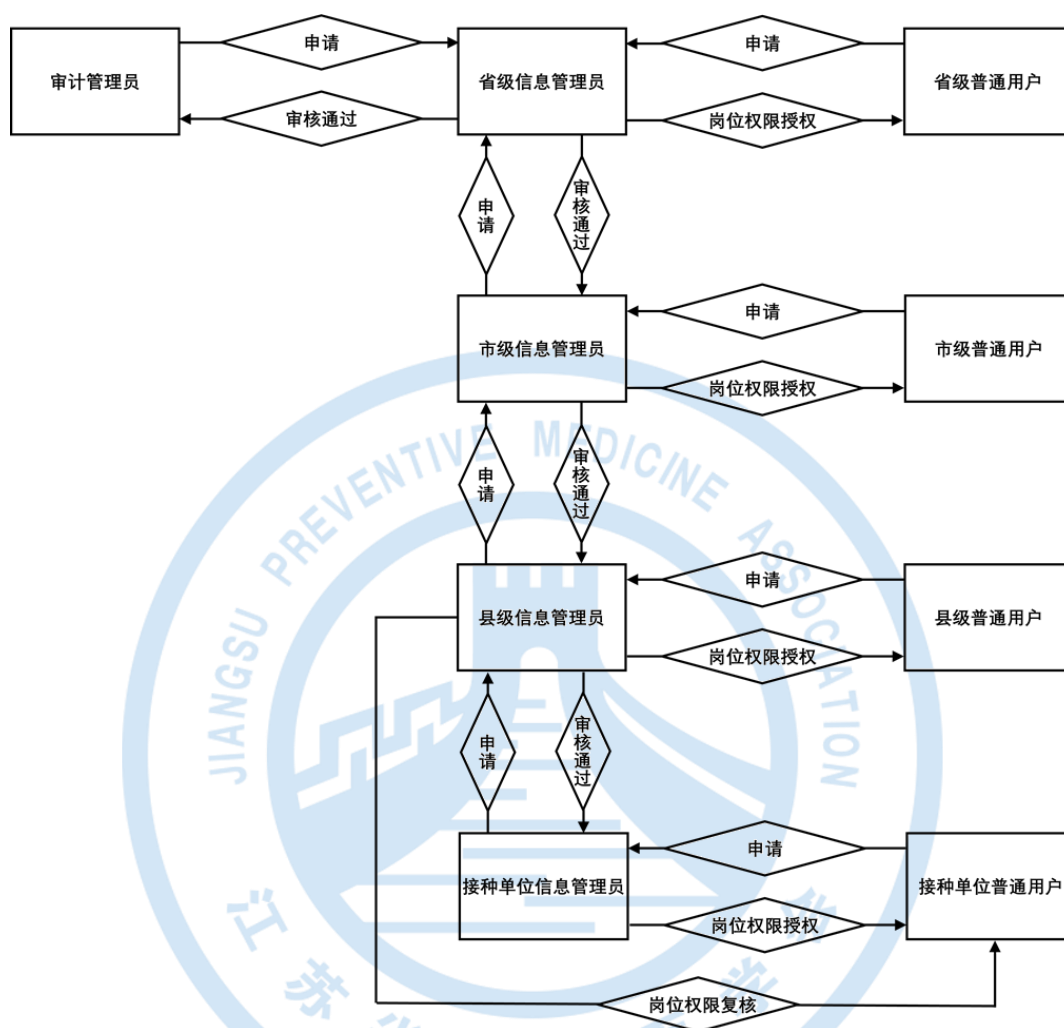
### 6.2 实名制登记

用户账号应采用真实身份信息登记。

### 6.3 账号管理

用户账号不得公开或转让，账号信息发生泄露或遗失，信息管理员和审计管理员应在2小时内、普通用户应在24小时内向所属信息管理员报告。信息管理员应立即停用其用户账号，同时组织评估系统安全风险和可能造成的影响，并采取应对措施。

### 6.4 密码管理

建立用户账号时，信息管理员应分配独立的初始密码，并单独告知用户。用户初次登录系统应立即更改初始密码，密码设置不得少于8位，应使用数字、大小写字母和符号混合编制，至少每年变更一次。





附 录 A  
(资料性)  
预防接种综合服务管理信息系统-管理员申请表 (样表)

姓名:	身份证号:
单位:	部门:
联系电话:	邮箱:
用户类型: <input type="checkbox"/> 信息管理员 <input type="checkbox"/> 审计管理员 (在 <input type="checkbox"/> 中打√)	
申请类型: <input type="checkbox"/> 账号建立 <input type="checkbox"/> 账号停用 <input type="checkbox"/> 账号恢复 (在 <input type="checkbox"/> 中打√)	
申请人/部门领导:	上一级信息管理员:
分管领导:	
申请人单位 (盖章): 年 月 日	批准单位 (盖章): 年 月 日

**附录 B**  
(资料性)  
预防接种综合服务管理信息系统-普通用户申请表 (样表)

姓名:	身份证号:
单位:	部门:
联系电话:	邮箱:
申请类型: <input type="checkbox"/> 账号建立 <input type="checkbox"/> 账号停用 <input type="checkbox"/> 账号恢复 <input type="checkbox"/> 岗位权限变更 (在 <input type="checkbox"/> 中打√)	
岗位权限:	
申请人/部门领导:	本级信息管理员:
分管领导:	
申请人单位 (盖章): 年 月 日	批准单位 (盖章): 年 月 日
申请人承诺: 本人将严格按照所申请岗位权限规范使用系统,不在系统中进行与自身岗位权限和职责无关的操作与活动。	
申请人 (签名):	

### 参 考 文 献

[1]全国人民代表大会常务委员会. 中华人民共和国疫苗管理法[M]. 北京:中国民主法制出版社, 2019.

[2]国家卫生和计划生育委员会. 国家卫生计生委办公厅关于印发预防接种工作规范(2016年版)的通知[Z]. 2016-12-6.

[3]江苏省卫生健康委员会. 省卫生健康委办公室关于印发江苏省预防接种综合服务管理信息系统应用工作规范(试行)的通知[Z]. 2019-5-21.

